

(19) 日本国特許庁(JP)

(12) 公表特許公報(A)

(11) 特許出願公表番号

特表2013-539382

(P2013-539382A)

(43) 公表日 平成25年10月24日(2013.10.24)

(51) Int.Cl.	F I	テーマコード (参考)
A 6 1 B 1/00 (2006.01)	A 6 1 B 1/00 3 0 0 B	2 H 0 4 0
A 6 1 B 1/06 (2006.01)	A 6 1 B 1/06 Z	4 C 1 6 1
G 0 2 B 23/24 (2006.01)	G 0 2 B 23/24 B	

審査請求 有 予備審査請求 未請求 (全 16 頁)

(21) 出願番号 特願2013-525157 (P2013-525157)
 (86) (22) 出願日 平成23年7月25日 (2011.7.25)
 (85) 翻訳文提出日 平成25年4月24日 (2013.4.24)
 (86) 国際出願番号 PCT/EP2011/003708
 (87) 国際公開番号 W02012/025179
 (87) 国際公開日 平成24年3月1日 (2012.3.1)
 (31) 優先権主張番号 102010039731.8
 (32) 優先日 平成22年8月25日 (2010.8.25)
 (33) 優先権主張国 ドイツ (DE)

(71) 出願人 591228476
 オリンパス ビンテル ウント イーペー
 エー ゲーエムペーハー
 OLYMPUS WINTER & I B
 E GESELLSCHAFT MIT
 BESCHRANKTER HAFTUN
 G
 ドイツ国、22045 ハンブルク、クー
 エーンシュトラーセ 61
 (74) 代理人 110000578
 名古屋国際特許業務法人
 (72) 発明者 ユルゲンス トルステン
 ドイツ国 20359 ハンブルク ホプ
 フェンシュトラーセ 20
 Fターム(参考) 2H040 CA02 CA11 DA52

最終頁に続く

(54) 【発明の名称】 電気接続要素および内視鏡システム

(57) 【要約】

本発明は、内視鏡(1)の側面に接続されているか、あるいは接続可能であり、かつ、内視鏡(1)の近位領域にある内視鏡(1)の光学システムに光を導入するために設計された光源(15)、特にLED光源に電流を供給するための電気接続要素(10)と、本発明の電気接続要素(10)を備える内視鏡システムと、使用方法とに関する。

本発明の接続要素(10)は、電気接続要素(10)が長手方向延在部(11')を有する予め賦形された平坦な成形体として設計され、成形体が少なくとも複数の部分において湾曲形状を有し、かつ内視鏡(1)に密着して該内視鏡(1)を包囲するように内視鏡(1)に取り付けられるべく設計されており、成形体が、電源に接続するために成形体の近位端領域に電気接触面(17a、17b)と、光源(15)に接続するために遠位領域に電気接触面(13a、13b)とを有する電気配線(18a、18b)を備えていることを特徴とする。

Fig. 4

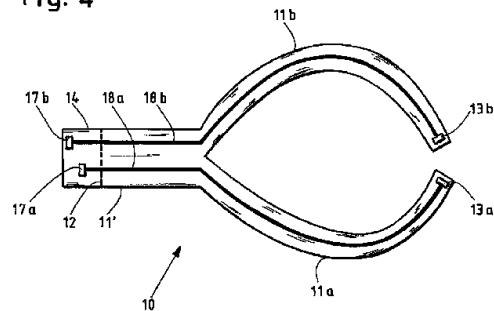

【特許請求の範囲】**【請求項 1】**

内視鏡(1)の側面に接続されているか、あるいは接続可能であり、かつ、前記内視鏡(1)の近位領域にある前記内視鏡(1)の光学システムに光を導入するように設計された光源(15)、特にLED光源に対して、電流を供給するための電気接続要素(10)であって、前記電気接続要素(10)は、長手方向延在部(11')を有する予め賦形された平坦な成形体として設計され、前記成形体は、少なくとも複数の部分において湾曲形状を有して、前記内視鏡(1)に取り付けられて該内視鏡(1)に密着し、該内視鏡(1)を包囲するように設計されており、前記成形体は、電源に接続するために前記成形体の近位端領域に電気接触面(17a、17b)と、前記光源(15)に接続するために遠位領域に電気接触面(13a、13b)とを有する電気配線(18a、18b)を備えていることを特徴とする、電気接続要素(10)。

10

【請求項 2】

前記成形体が、前記内視鏡(1)に密着して該内視鏡(1)を包囲する、あるいは密着して包囲することが可能な、2本の湾曲した脚部(11a、11b)を有する分岐部を形成するように遠位側で分岐し、前記電気配線(18a、18b)が、前記湾曲した脚部(11a、11b)の端部にある前記電気接触面(13a、13b)まで遠位側に延びていることを特徴とする、請求項1に記載の電気接続要素(10)。

【請求項 3】

前記成形体が、少なくとも複数の部分において、円の180°より幾分大きな部分を前記成形体の外周の断面において描く半割管体として設計されていることを特徴とする、請求項1または2に記載の電気接続要素(10)。

20

【請求項 4】

前記成形体の近位端が、前記内視鏡(1)の接眼レンズ漏斗部(4)に確実に固定されるように鉤状に湾曲し、前記電気接触面(17a、17b)が、湾曲した鉤状部(14)において前記成形体の前記近位端に配置されており、そのため、カメラヘッド(6)の接眼部アダプタにおいて対応する電気接触面に対する電気接触が形成されているか、あるいは形成可能であることを特徴とする、請求項1～3のいずれか一項に記載の電気接続要素(10)。

【請求項 5】

前記成形体が射出成形された相互接続デバイスとして設計され、前記成形体が前記内視鏡(1)に対して絶縁されていることを特徴とする、請求項1～4のいずれか一項に記載の電気接続要素(10)。

30

【請求項 6】

前記接続要素(10)の前記近位部が、特に耐水性のある、差込みコネクタとして設計されていることを特徴とする、請求項1～5のいずれか一項に記載の電気接続要素(10)。

【請求項 7】

前記成形体の、遠位側の前記分岐部の前記湾曲した脚部(11a、11b)の前記端部が、前記光源(15)の対応する差込み接点において受容されるように設計されていることを特徴とする、請求項2～6のいずれか一項に記載の電気接続要素(10)。

40

【請求項 8】

前記成形体がばね力で撓みに対抗する弾性プラスチックから形成されていることを特徴とする、請求項1～7のいずれか一項に記載の電気接続要素(10)。

【請求項 9】

内視鏡(1)と、前記内視鏡(1)の側面に接続されているか、あるいは接続可能な光源(15)、特にLED光源と、カメラヘッド(6)とを備える内視鏡システムであって、前記内視鏡(1)は、光学システムと、近位領域に前記光源(15)および接眼レンズ漏斗部(4)用のコネクタとを有し、前記カメラヘッド(6)は、前記接眼レンズ漏斗部(4)へ接続するための接眼部アダプタを有し、前記接眼部アダプタは、前記光源(15)

50

）へ電流を供給するための電気接点を有する内視鏡システムにおいて、前記内視鏡（１）の前記近位領域で前記内視鏡（１）に取り付けることができ、かつ、一方の側の前記カメラヘッド（６）の前記接眼部アダプタにおける接点と、他方の側の前記光源（１５）の接点との間に電気回路を形成するように設計された、請求項１～８のいずれか一項に記載の電気接続要素（１０）が、前記光源（１５）へ電流を供給するために設けられていることを特徴とする、内視鏡システム。

【請求項１０】

前記接眼部アダプタの前記接点が同心を有する複数の環状接点として設計されていることを特徴とする、請求項９に記載の内視鏡システム。

【請求項１１】

特に請求項９または１０に記載の内視鏡システムにおける、内視鏡の光源へ電流を供給するための、特に請求項１～８のいずれか一項に記載の電気接続要素（１０）の使用方法。

【発明の詳細な説明】

【発明の詳細な説明】

【０００１】

本発明は、内視鏡の側面に接続されているか、あるいは接続可能であり、かつ、内視鏡の近位領域にある内視鏡の光学システムに光を導入するように設計された光源、特にＬＥＤ光源に対して、電流を供給するための電気接続要素と、本発明の電気接続要素を有する内視鏡システムと、使用方法とに関する。

【０００２】

内視鏡を用いた最小侵襲手術は自然の、あるいは予め形成された身体の開口部を介して行われ、該開口部を介して、長手方向に延在する内視鏡が体内又は体腔に挿入される。その際、操作者又は外科医は術野を直接目視できないが、内視鏡の光学システムと、体内に光を導入し、術野を照らし、内視鏡を介して光学的または電子的に術野の画像を伝達するために内視鏡に組み込まれた他の光学要素とに頼る。

【０００３】

例えば、内視鏡下切除術に関して、内視鏡または切除用内視鏡内には利用できる空間がほとんどない。そのため、内視鏡の遠位端、したがって体内に挿入される領域に光源を装着することは実際的ではない。このため、切除用内視鏡、および多くの他の内視鏡も、近位領域のハウジングにおいて光源への接続部を有する。これは、内視鏡とともに移動しない外部光源用の光ファイバーへの接続部であってもよい。他方で、電流で動作する光源もまた、近位領域にある内視鏡のハウジングに配置されて、内視鏡の管状シャフトの内部にある、例えばガラス繊維といった光学システムを介して遠位端へとさらに伝送される光を生じさせることができる。

【０００４】

別個のＬＥＤ光源を内視鏡の光学システムへ接続することは、特に有利である。なぜならば、良好な光強度が達成され得り、これにより、結像性能に関して、旧製品ラインの内視鏡や、他の製造者の製品、より詳細には内視鏡との互換性が保持されるからである。

【０００５】

このような解決策は、ケーブル接続を使用して光源に電流を供給しなければならないため、操作を難しくする。これは、外部の電流源へつなげるケーブルを使用して実現され得る。あるいは、電流供給は近位領域で内視鏡に接続されるカメラヘッドにおいて実現され得る。一般的に、カメラヘッドは、内視鏡の接眼レンズ漏斗部用の接続アダプタと、内視鏡の接眼レンズから出射する光を、例えばＣＣＤチップといったチップに集束させる光学システムとを備える。

【０００６】

この従来技術に基づき、本発明の目的は、内視鏡の側面に接続される、あるいは接続可能な光源への電流供給を確保することであり、該電流供給は、術中の内視鏡の良好な操作性と光源の確実な電流供給とを保証する。

10

20

30

40

50

【 0 0 0 7 】

この目的は、内視鏡の側面に接続されているか、あるいは接続可能であり、かつ、内視鏡の近位領域にある内視鏡の光学システムに光を導入するように設計された光源、特にLED光源に電流を供給するための電気接続要素によって達成される。電気接触要素が、長手方向延在部を有する予め賦形された平坦な成形体として設計され、該成形体が、少なくとも複数の部分において湾曲形状を有し、かつ内視鏡に取り付けられて、該内視鏡に密着して該内視鏡を包囲するように設計され、該成形体が、電源に接続するために成形体の近位端領域に電気接触面を有する電線を備え、かつ、光源に接続するために遠位領域に電気接触面を備える点において、電気接続要素はさらに展開される。

【 0 0 0 8 】

本発明の電気接続要素は、内視鏡本体の形状に適合しているか、あるいは適合可能であり、かつ、内視鏡本体にアダプタとして固定されて、その形状と使用材料と弾性特性ゆえに内視鏡本体に密着して該内視鏡を包囲する成形部品が使用されるという基本概念に基づくものである。アダプタは、密着して包囲し、かつ平坦であるため、内視鏡の操作に実質的な影響を与えない。アダプタの、内視鏡上における長手軸方向の配置は、一方では、湾曲した脚部にある電気接触面の、光源の対応する接点への接続によって決定され、他方では、近位の接触面の電源への接触によって決定される。ワイヤ、あるいは導体経路は、電気配線として使用することができる。

【 0 0 0 9 】

好ましい更なる展開では、成形体は遠位側で2本の湾曲した脚部を有する分岐部をなすように分かれ、その脚部により、成形体が内視鏡に密着して該内視鏡を包囲しているか、あるいは密着して包囲することが可能であり、電気配線が湾曲した脚部の端部の電気接触面まで遠位方向に延びる。この場合、成形体は、内視鏡から滑り落ちないように湾曲した脚部で内視鏡を包囲する。よって、湾曲した脚部は、密着して包囲するように内視鏡に取り付けられるように設計された、湾曲形状を有する成形体の一部を形成する。

【 0 0 1 0 】

これに代えて、あるいはこれに加え、成形体が、少なくとも複数の部分において、円の180°より幾分大きい部分を成形体の外周の断面において描く半割管体として設計されていることが好適である。半割管体のこの断面は、内視鏡に密着して該内視鏡を包囲するように内視鏡に取り付けられるようにも設計される。

【 0 0 1 1 】

好適な更なる一展開では、成形体の近位端が、内視鏡の接眼レンズ漏斗部に確実に固定されるように鉤状に湾曲し、電気接触面が、湾曲した鉤状部において成形体の近位端に配置されているため、カメラヘッドの接眼部アダプタの対応する電気接触面との間に電気接触が形成されるか、あるいは形成され得る。よって、接眼レンズ漏斗部において鉤状に曲げられた鉤状部の存在により、接続要素の内視鏡に対する長手軸方向における取り付けもしっかりと固定される。カメラヘッドの接眼部アダプタは、内視鏡の接眼レンズ漏斗部と実質的に相補的な形状をなすように設計され、成形体の接触面に対応する電気接触面を外面に備えており、それにより、光源への電流供給を保証している。

【 0 0 1 2 】

好ましくは、成形体は射出成形された相互接続デバイスとして設計され、成形体は内視鏡に対して絶縁されている。そのような射出成形された相互接続デバイスは、「成形相互接続デバイス」(MID)とも呼ばれる。これらは、射出成形されたプラスチック担体上に金属製の導体経路が適用された電子部品である。

【 0 0 1 3 】

MID技術の利点は、とりわけ、部品の大きな設計自由度と、射出成形部品の電氣的機能と機械的機能の統合とにある。いかなる任意の形状も設計され得る。射出成形された接続要素のプラスチックは、内視鏡本体に対する絶縁体として機能し、導線、あるいは接続要素に集積された導体経路がカメラヘッドと光源との間に電気回路を形成する。導体経路は、さらなるプラスチックの絶縁層、あるいはラッカーの絶縁層で被覆されていてもよい

10

20

30

40

50

。

【0014】

好適には、接続要素の近位部が、差込みコネクタ、特に耐水性差込みコネクタとして設計される。このような差込みコネクタは、カメラヘッドの対応する差込み接点に簡単に差し込まれることができる。さらに好ましくは、成形体の、遠位側分岐部の湾曲した脚部の端部が、光源の対応する差込み接点に受容されるように設計される。これにより、内視鏡の起動も非常に簡単になる。

【0015】

成形体がばね力で撓みに対抗する弾性プラスチックから製造されるという点において、好適な弾性が達成されることが好ましい。これは、成形体を内視鏡上を滑らせて、内視鏡に密着させて包囲させる方法に対するとりわけ簡単な解決策につながる。

10

【0016】

本発明の根底にある目的は、内視鏡と、内視鏡の一側面に接続される、あるいは接続可能な光源、特にLED光源と、カメラヘッドとを備える内視鏡システムによっても達成される。同内視鏡は、光学システムと、近位領域に光源用コネクタと、接眼レンズ漏斗部とを備え、カメラヘッドは、接眼レンズ漏斗部へ接続するための接眼部アダプタを備え、接眼部アダプタは、光源へ電流を供給するための電気接点を備える。光源に電流を供給するために、本発明の電気接続要素は、内視鏡の近位領域で内視鏡に接続されることができ、かつ、一方の側のカメラヘッドの接眼部アダプタにおける接点と、他方の側の光源の接点との間に電気回路が形成されるように設計される点において、内視鏡システムはさらに展開されている。

20

【0017】

好ましくは、接眼部アダプタにおける接点は、同心を有する環状接点として構成される。その結果、光源への電流供給を担う電気接触を遮断することなく、カメラヘッドを内視鏡に対して回転させることができる。

【0018】

本発明の根底にある目的は、内視鏡、より詳細には上述の本発明の内視鏡システムにおいて、光源へ電流を供給するための電気接続要素、より詳細には上述の電気接続要素を使用することによって、さらに解決される。

【0019】

本発明の電気接続要素と、本発明の内視鏡システムと、本発明の使用方法に関して特定された特徴、利点と特性は、どの場合においても制限なしに、本発明のそれぞれの他の要旨にも適用される。本発明の電気接続要素と、本発明の内視鏡システムと、使用方法とには、カメラヘッドと内視鏡の光学システム用の差込み可能な光源との間に電気接続を形成するために、アダプタを容易に挿入、あるいは取り付けることができるという利点がある。アダプタは、その形状により、更なる付属手段なしに内視鏡に強固に取り付けられる。内視鏡内、あるいは内視鏡上に、追加部品を必要としない。それゆえ、照明、特にLED照明を導入するにもかかわらず、内視鏡はより高価にはならない。

30

【0020】

電気接続要素とこれに関連する内視鏡モデルの設計によっては、例えば旧型モデルや競合相手のモデルとの幅広い互換性が得られたり、あるいは除外されることもある。

40

射出成形された相互接続デバイスとしての製造は、非常に安価である。ここで、接続要素は、洗浄が不要な使い捨てにすることも、滅菌可能な繰り返し使用の電気接続要素の設計にすることもできる。

【0021】

カメラヘッドの接眼部アダプタは、カメラヘッドと接続要素との間の接点として機能する。結果として、内視鏡を、電気接続要素に対する相対移動を生じさせることなく、カメラヘッドに対して回転させることができる。

【0022】

本発明は、本発明の全体的な企図を限定することなく、図面を参照し、例示的な実施形

50

態に基づいて以下に説明される。それにより、文中においてより詳細には説明されていない、本発明に基づく全ての詳細の開示に関連して、明確に図面に言及する。

【図面の簡単な説明】

【0023】

【図1】公知の側部光源を備えた内視鏡の概略側面図である。

【図2】本発明による内視鏡システムの概略側面図である。

【図3】図2の内視鏡の概略正面図である。

【図4】本発明による電気接続要素の概略平面図である。

【図5】本発明による接続要素の概略斜視図である。

【発明を実施するための形態】

【0024】

以下の図面において、同一もしくは類似の種類要素、または対応する部分には同一の符号が付されているため、対応する重複した説明が省かれ得る。

図1は、従来技術による内視鏡システムの概略側面図である。この内視鏡システムは、光学システムを備えた管状シャフト2を遠位端に有する内視鏡1を具備する。最小侵襲手術、あるいは最小侵襲検査中において、この管状シャフト2は、身体の開口部を介して体腔内に挿入される。管状シャフト2はハウジング3へと延び、これに対し、ハウジング3は、近位端、すなわち外科医又は操作者に向けて配置される端部において、図示されていない接眼レンズを有する接眼レンズ漏斗部4へ延びる。ハウジング3は、内視鏡1の操作にも用いられる。

【0025】

内視鏡1のハウジング3の側面には、光源5、より詳細にはLED光源が配置され、該光源5が側面から内視鏡1の光学システム内へ高輝度光を導入し、導入された光は術野を照らすために、遠位端、すなわち管状シャフト2の先端において、光学システム内から出る。光源5は接続ケーブル5aを備える。従来技術の光学システムの場合、光源5は、ガラス繊維束が接続ケーブル5aとして取り付けられたアダプタであってもよい。ガラス繊維束を介して伝送された光は、次にアダプタによって内視鏡1内に導入される。別の変形例では、例えば、LEDやハロゲン照明などに基づいた能動光源5が設けられる。この場合、接続ケーブル5aは、電流供給用ケーブルである。

【0026】

図示されていない接眼部アダプタを有する、概略図に示されたカメラヘッド6が、内視鏡1の接眼レンズ漏斗部4に配置されており、内視鏡1の接眼レンズから出射する光を内視鏡自体の光学システムを用いて捉え、例えばCCDチップといった光学画像センサ上にその光を集束させる。カメラヘッド6用のコネクタ6aによってカメラヘッド6に電流が供給され、エリアセンサからの画像信号が外部評価ユニットに伝送され、制御信号がカメラヘッド6に伝送される。

【0027】

図1の内視鏡1には、共に操作者の動きを制限する、光源用の接続ケーブル5aとカメラヘッド用の接続ケーブル6aという2本の異なる接続ケーブルが存在するため、内視鏡操作が比較的煩雑である。

【0028】

図2は、本発明による内視鏡システムの概略側面図であるが、光源5に対して、接続ケーブル5aを用いて外部から電流が供給されず、平坦な成形体として提供される接続要素10を介して電流が供給されるという点において、図1の内視鏡システムとは異なる。この目的のために、カメラヘッド6は、光源15へ電流を供給するための接点を有する。光源15は対応する接点及び接続用ナット16を有し、該接点に対して、接続要素10の対応する接点13a、13bを締着して接触させることができる。明瞭に示すために、導体経路又は導電性ワイヤは図2と図3に示されていない。

【0029】

接続要素10は、接眼レンズ漏斗部4の位置で部分14において鉤状に湾曲する近位側

10

20

30

40

50

の長手方向延在部 1 1' を有する。このため、接続体 1 0 は、内視鏡 1 の遠位端方向へ滑らないように固定される。長手方向延在部 1 1' に続いて、接続要素 1 0 は 2 本の湾曲した脚部 1 1 a、1 1 b に分岐する。図 2 には、一方の脚部 1 1 a のみが示されており、脚部 1 1 b は内視鏡 1 に隠れている。

【 0 0 3 0 】

内視鏡 1、より詳細には内視鏡 1 のハウジング 3 の正面図に基づく図 3 から、ハウジング 3 は円筒状の断面を有することが見て取れる。脚部 1 1 a、1 1 b を有する接続要素 1 0 は、ハウジング 3 の周囲をしっかりと掴み、ハウジング 3 に密着してハウジング 3 を包囲する。使用される材料が可撓性を有するため、図 3 の接続要素 1 0 はハウジング 3 から上方に向かわせることができる。図示されていない接眼レンズ漏斗部上に位置して鉤状に曲がった、接続要素 1 0 の長手方向延在部 1 1' もまた示されている。

10

【 0 0 3 1 】

光源 1 5 はハウジング 3 の下端に示されている。脚部 1 1 a、1 1 b は、この位置において 2 つの部分に分かれ、各部分は、光源 1 5 の側面に沿って案内され、端部に接触面を有し、対応する接点を有する光源 1 5 の領域にて終端する。接続は、差込み接点を有する接続要素としても提供され得る接続用ナット 1 6 によって確保される。適切なナット 1 6 は、ねじ付きナット、あるいは差込接続部を有するナットとして設けられてもよく、もしくは別の固定機構を備えていてもよい。

【 0 0 3 2 】

再度図 2 を見ると、端部 1 1 a、1 1 b が光源 1 5 の側方を接続用ナット 1 6 内へ案内されていることが見て取れる。脚部 1 1 a の接触面 1 3 a もまた、この位置に図示されている。

20

【 0 0 3 3 】

図 4 は、接続要素 1 0 である平坦な成形体の概略平面図である。近位部は、接眼レンズ漏斗部 4 に確実に固定されるように、点線で図示される屈曲部を越えた側で屈曲する長手方向延在部 1 1' を有する。遠位端の方向に向かって、接続要素 1 0 は、2 本の湾曲した脚部 1 1 a、1 1 b に分岐し、これら脚部 1 1 a、1 1 b は、接続要素 1 0 がハウジング 3 に密着してハウジング 3 を包囲するように、内視鏡のハウジングの周囲に配置される。

【 0 0 3 4 】

接続要素 1 0 は、長手方向延在部 1 1' においては互いに平行に案内され、かつ、湾曲した脚部 1 1 a、1 1 b へと分岐する、導体経路 1 8 a、1 8 b を備える。近位領域では、導体経路 1 8 a、1 8 b は、カメラヘッド 6 の接続アダプタの対応する接点と接触する接触面 1 7 a、1 7 b にて終端する。遠位端では、導体経路 1 8 a、1 8 b は、光源 1 5 において対応する接点と接触する接触面 1 3 a、1 3 b にて終端する。

30

【 0 0 3 5 】

近位接触面 1 7 a、1 7 b は互いに対してずらして配置されるため、光源 1 5 への電流の供給を遮断することなく、カメラヘッド 6 を使用して内視鏡 1 を任意に回転させることができるように、同心を有する複数の接触輪又はスリップリングを有するカメラヘッドを使用することができる。接点 1 7 a、1 7 b は、カメラヘッド 6 のそれぞれのスリップリングに対応する滑り接点を有する。

40

【 0 0 3 6 】

図 5 は、本発明による接続要素 1 0 の概略斜視図であり、鉤状部 1 4 が近位端に設けられ、湾曲した脚部 1 1 a、1 1 b が円筒状の内視鏡ハウジングを包囲するように形成されていることが示されている。

【 0 0 3 7 】

図面のみから読み取れる特徴を含む、特定された特徴の全て、および他の特徴と組み合わせで開示されている個々の特徴は、本発明にとって重要なものとして個々に、または組み合わせで考慮される。本発明による実施形態は、個々の特徴または幾つの特徴の組み合わせを通じて実現することができる。

【 符号の説明 】

50

【 0 0 3 8 】

- 1 内視鏡
- 2 光学システムを備えた管状シャフト
- 3 ハウジング
- 4 接眼レンズ漏斗部
- 5 光源
- 5 a 光源用接続ケーブル
- 6 カメラヘッド
- 6 a カメラヘッド用接続部
- 10 接続要素
- 11 a、11 b 湾曲した脚部
- 11' 長手方向延在部
- 12 屈曲部
- 13 a、13 b 接触面
- 14 鉤状部
- 15 LED光源
- 16 接続用ナット
- 17 a、17 b 接触面
- 18 a、18 b 導体経路

【 図 1 】

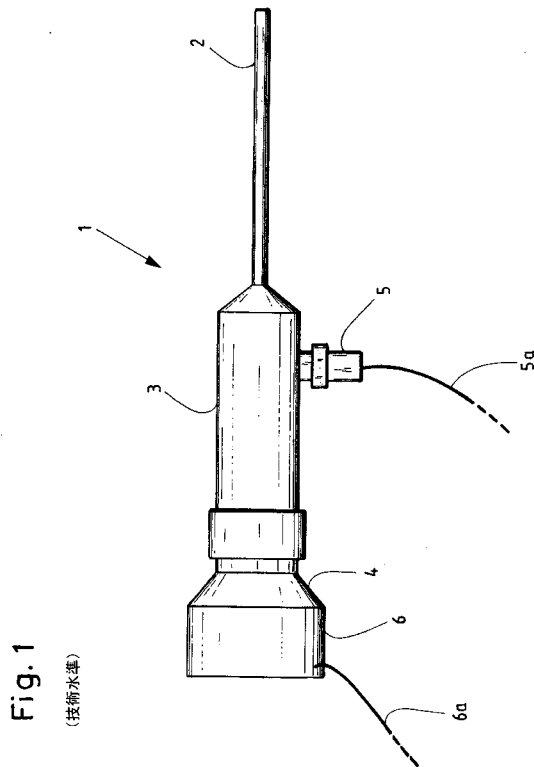

Fig. 1
(技術水準)

【 図 2 】

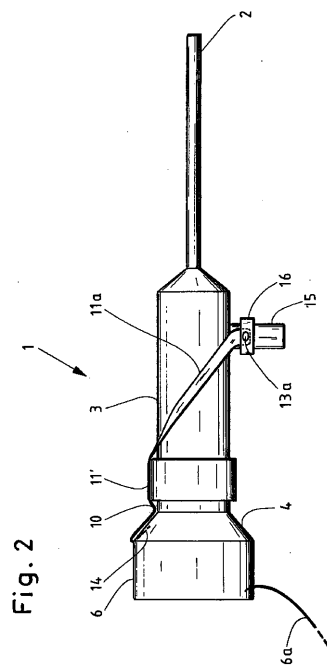

Fig. 2

【 図 3 】

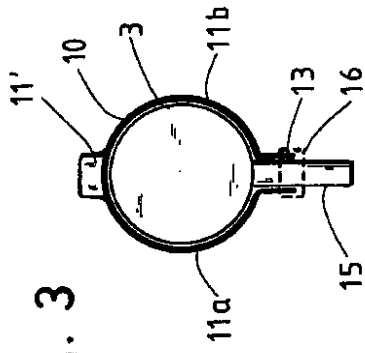

Fig. 3

【 図 4 】

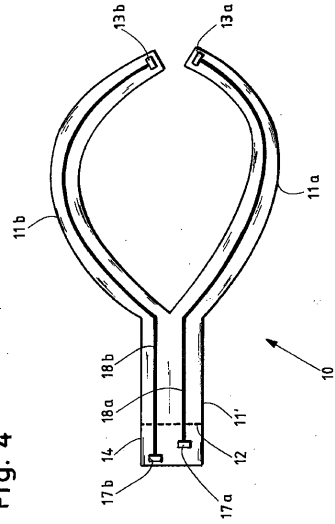

Fig. 4

【 図 5 】

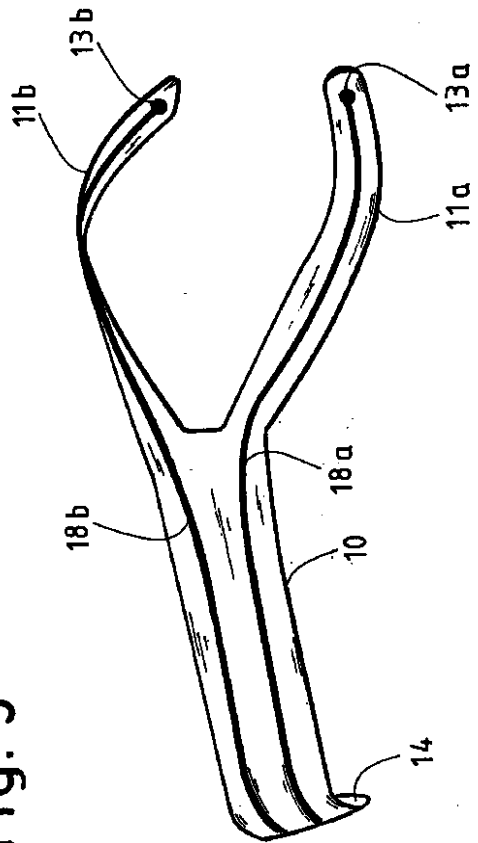

Fig. 5

【 国際調査報告 】

INTERNATIONAL SEARCH REPORT

International application No

PCT/EP2011/003708

A. CLASSIFICATION OF SUBJECT MATTER INV. A61B1/00 A61B1/06 G02B23/24 ADD.		
According to International Patent Classification (IPC) or to both national classification and IPC		
B. FIELDS SEARCHED Minimum documentation searched (classification system followed by classification symbols) A61B G02B		
Documentation searched other than minimum documentation to the extent that such documents are included in the fields searched		
Electronic data base consulted during the international search (name of data base and, where practical, search terms used) EPO-Internal		
C. DOCUMENTS CONSIDERED TO BE RELEVANT		
Category*	Citation of document, with indication, where appropriate, of the relevant passages	Relevant to claim No.
X Y A	DE 101 17 869 A1 (ASAHI OPTICAL CO LTD [JP]) 13 December 2001 (2001-12-13) paragraphs [0019] - [0026], [0032], [0033], [0037], [0038]; figures 1,2,6 -----	1,4,6, 8-11 3,5 2,7
Y	DE 10 2008 033556 A1 (KALTENBACH & VOIGT [DE]) 17 September 2009 (2009-09-17) paragraphs [0085] - [0087]; figure 11 -----	3,5
A	DE 20 2006 009608 U1 (WINTER & IBE OLYMPUS [DE]) 31 August 2006 (2006-08-31) the whole document -----	1-11
A	US 2010/141744 A1 (AMLING MARC R [US] ET AL) 10 June 2010 (2010-06-10) paragraphs [0044] - [0054]; figure 1 -----	1-11
	-/--	
<input checked="" type="checkbox"/> Further documents are listed in the continuation of Box C.		<input checked="" type="checkbox"/> See patent family annex.
* Special categories of cited documents : *A* document defining the general state of the art which is not considered to be of particular relevance *E* earlier document but published on or after the international filing date *L* document which may throw doubts on priority claim(s) or which is cited to establish the publication date of another citation or other special reason (as specified) *O* document referring to an oral disclosure, use, exhibition or other means *P* document published prior to the international filing date but later than the priority date claimed		*T* later document published after the international filing date or priority date and not in conflict with the application but cited to understand the principle or theory underlying the invention *X* document of particular relevance; the claimed invention cannot be considered novel or cannot be considered to involve an inventive step when the document is taken alone *Y* document of particular relevance; the claimed invention cannot be considered to involve an inventive step when the document is combined with one or more other such documents, such combination being obvious to a person skilled in the art. *&* document member of the same patent family
Date of the actual completion of the international search 12 December 2011		Date of mailing of the international search report 21/12/2011
Name and mailing address of the ISA/ European Patent Office, P.B. 5818 Patentlaan 2 NL - 2280 HV Rijswijk Tel. (+31-70) 340-2040, Fax: (+31-70) 340-3016		Authorized officer Schindler, Martin

INTERNATIONAL SEARCH REPORT

International application No
PCT/EP2011/003708

C(Continuation). DOCUMENTS CONSIDERED TO BE RELEVANT		
Category*	Citation of document, with indication, where appropriate, of the relevant passages	Relevant to claim No.
A	US 2008/183028 A1 (GUILLEN GARCIA PEDRO [ES] ET AL) 31 July 2008 (2008-07-31) paragraphs [0029] - [0058]; figure 3 -----	1-11

INTERNATIONAL SEARCH REPORT

Information on patent family members

International application No

PCT/EP2011/003708

Patent document cited in search report	Publication date	Patent family member(s)	Publication date
DE 10117869 A1	13-12-2001	DE 10117869 A1 US 2002022763 A1	13-12-2001 21-02-2002
DE 102008033556 A1	17-09-2009	DE 102008033556 A1 EP 2254499 A1 JP 2011515120 A US 2011070553 A1 WO 2009112276 A1	17-09-2009 01-12-2010 19-05-2011 24-03-2011 17-09-2009
DE 202006009608 U1	31-08-2006	NONE	
US 2010141744 A1	10-06-2010	NONE	
US 2008183028 A1	31-07-2008	AR 064922 A1 AU 2008206902 A1 BR PI0806708 A2 CA 2675517 A1 CL 1512008 A1 CN 101621957 A CO 6210794 A2 EA 200970696 A1 EC SP099515 A EP 2127594 A1 ES 2303466 A1 JP 2010516317 A US 2008183028 A1 WO 2008087243 A1 ZA 200904981 A	06-05-2009 24-07-2008 06-09-2011 24-07-2008 06-06-2008 06-01-2010 20-10-2010 30-12-2009 28-12-2009 02-12-2009 01-08-2008 20-05-2010 31-07-2008 24-07-2008 26-05-2010

INTERNATIONALER RECHERCHENBERICHT

Internationales Aktenzeichen

PCT/EP2011/003708

A. KLASSIFIZIERUNG DES ANMELDUNGSGEGENSTANDES INV. A61B1/00 A61B1/06 G02B23/24 ADD.		
Nach der Internationalen Patentklassifikation (IPC) oder nach der nationalen Klassifikation und der IPC		
B. RECHERCHIERTE GEBIETE Recherchierter Mindestprüfstoff (Klassifikationssystem und Klassifikationssymbole) A61B G02B		
Recherchierte, aber nicht zum Mindestprüfstoff gehörende Veröffentlichungen, soweit diese unter die recherchierten Gebiete fallen		
Während der internationalen Recherche konsultierte elektronische Datenbank (Name der Datenbank und evtl. verwendete Suchbegriffe) EPO-Internal		
C. ALS WESENTLICH ANGESEHENE UNTERLAGEN		
Kategorie*	Bezeichnung der Veröffentlichung, soweit erforderlich unter Angabe der in Betracht kommenden Teile	Betr. Anspruch Nr.
X	DE 101 17 869 A1 (ASAHI OPTICAL CO LTD [JP]) 13. Dezember 2001 (2001-12-13)	1,4,6,8-11
Y	Absätze [0019] - [0026], [0032], [0033],	3,5
A	[0037], [0038]; Abbildungen 1,2,6	2,7
Y	DE 10 2008 033556 A1 (KALTENBACH & VOIGT [DE]) 17. September 2009 (2009-09-17)	3,5
A	Absätze [0085] - [0087]; Abbildung 11	
A	DE 20 2006 009608 U1 (WINTER & IBE OLYMPUS [DE]) 31. August 2006 (2006-08-31)	1-11
A	das ganze Dokument	
A	US 2010/141744 A1 (ANGLING MARC R [US] ET AL) 10. Juni 2010 (2010-06-10)	1-11
	Absätze [0044] - [0054]; Abbildung 1	
	-/--	
<input checked="" type="checkbox"/> Weitere Veröffentlichungen sind der Fortsetzung von Feld C zu entnehmen <input checked="" type="checkbox"/> Siehe Anhang Patentfamilie		
* Besondere Kategorien von angegebenen Veröffentlichungen : "A" Veröffentlichung, die den allgemeinen Stand der Technik definiert, aber nicht als besonders bedeutsam anzusehen ist "E" älteres Dokument, das jedoch erst am oder nach dem internationalen Anmeldedatum veröffentlicht worden ist "L" Veröffentlichung, die geeignet ist, einen Prioritätsanspruch zweifelhaft erscheinen zu lassen, oder durch die das Veröffentlichungsdatum einer anderen im Recherchenbericht genannten Veröffentlichung belegt werden soll oder die aus einem anderen besonderen Grund angegeben ist (wie ausgeführt) "O" Veröffentlichung, die sich auf eine mündliche Offenbarung, eine Benutzung, eine Ausstellung oder andere Maßnahmen bezieht "P" Veröffentlichung, die vor dem internationalen Anmeldedatum, aber nach dem beanspruchten Prioritätsdatum veröffentlicht worden ist "T" Spätere Veröffentlichung, die nach dem internationalen Anmeldedatum oder dem Prioritätsdatum veröffentlicht worden ist und mit der Anmeldung nicht kollidiert, sondern nur zum Verständnis des der Erfindung zugrundeliegenden Prinzips oder der ihr zugrundeliegenden Theorie angegeben ist "X" Veröffentlichung von besonderer Bedeutung; die beanspruchte Erfindung kann allein aufgrund dieser Veröffentlichung nicht als neu oder auf erfinderischer Tätigkeit beruhend betrachtet werden "Y" Veröffentlichung von besonderer Bedeutung; die beanspruchte Erfindung kann nicht als auf erfinderischer Tätigkeit beruhend betrachtet werden, wenn die Veröffentlichung mit einer oder mehreren anderen Veröffentlichungen dieser Kategorie in Verbindung gebracht wird und diese Verbindung für einen Fachmann naheliegend ist "&" Veröffentlichung, die Mitglied derselben Patentfamilie ist		
Datum des Abschlusses der internationalen Recherche		Absenddatum des internationalen Recherchenberichts
12. Dezember 2011		21/12/2011
Name und Postanschrift der Internationalen Recherchenbehörde Europäisches Patentamt, P.B. 5818 Patentlaan 2 NL - 2280 HV Rijswijk Tel. (+31-70) 340-2040, Fax: (+31-70) 340-3016		Bevollmächtigter Bediensteter Schindler, Martin

INTERNATIONALER RECHERCHENBERICHT

Internationales Aktenzeichen PCT/EP2011/003708

C. (Fortsetzung) ALS WESENTLICH ANGESEHENE UNTERLAGEN		
Kategorie*	Bezeichnung der Veröffentlichung, soweit erforderlich unter Angabe der in Betracht kommenden Teile	Betr. Anspruch Nr.
A	US 2008/183028 A1 (GUILLEN GARCIA PEDRO [ES] ET AL) 31. Juli 2008 (2008-07-31) Absätze [0029] - [0058]; Abbildung 3 -----	1-11

INTERNATIONALER RECHERCHENBERICHT

Angaben zu Veröffentlichungen, die zur selben Patentfamilie gehören

Internationales Aktenzeichen

PCT/EP2011/003708

Im Recherchenbericht angeführtes Patentdokument	Datum der Veröffentlichung	Mitglied(er) der Patentfamilie	Datum der Veröffentlichung
DE 10117869 A1	13-12-2001	DE 10117869 A1	13-12-2001
		US 2002022763 A1	21-02-2002

DE 102008033556 A1	17-09-2009	DE 102008033556 A1	17-09-2009
		EP 2254499 A1	01-12-2010
		JP 2011515120 A	19-05-2011
		US 2011070553 A1	24-03-2011
		WO 2009112276 A1	17-09-2009

DE 202006009608 U1	31-08-2006	KEINE	

US 2010141744 A1	10-06-2010	KEINE	

US 2008183028 A1	31-07-2008	AR 064922 A1	06-05-2009
		AU 2008206902 A1	24-07-2008
		BR PI0806708 A2	06-09-2011
		CA 2675517 A1	24-07-2008
		CL 1512008 A1	06-06-2008
		CN 101621957 A	06-01-2010
		CO 6210794 A2	20-10-2010
		EA 200970696 A1	30-12-2009
		EC SP099515 A	28-12-2009
		EP 2127594 A1	02-12-2009
		ES 2303466 A1	01-08-2008
		JP 2010516317 A	20-05-2010
		US 2008183028 A1	31-07-2008
		WO 2008087243 A1	24-07-2008
		ZA 200904981 A	26-05-2010

フロントページの続き

(81)指定国 AP(BW, GH, GM, KE, LR, LS, MW, MZ, NA, SD, SL, SZ, TZ, UG, ZM, ZW), EA(AM, AZ, BY, KG, KZ, MD, RU, TJ, TM), EP(AL, AT, BE, BG, CH, CY, CZ, DE, DK, EE, ES, FI, FR, GB, GR, HR, HU, IE, IS, IT, LT, LU, LV, MC, MK, MT, NL, NO, PL, PT, RO, RS, SE, SI, SK, SM, TR), OA(BF, BJ, CF, CG, CI, CM, GA, GN, GQ, GW, ML, MR, NE, SN, TD, TG), AE, AG, AL, AM, AO, AT, AU, AZ, BA, BB, BG, BH, BR, BW, BY, BZ, CA, CH, CL, CN, CO, CR, CU, CZ, DE, DK, DM, DO, DZ, EC, EE, EG, ES, FI, GB, GD, GE, GH, GM, GT, HN, HR, HU, ID, IL, IN, IS, JP, KE, KG, KM, KN, KP, KR, KZ, LA, LC, LK, LR, LS, LT, LU, LY, MA, MD, ME, MG, MK, MN, MW, MX, MY, MZ, NA, NG, NI, NO, NZ, OM, PE, PG, PH, PL, PT, RO, RS, RU, SC, SD, SE, SG, SK, SL, SM, ST, SV, SY, TH, TJ, TM, TN, TR, TT, TZ, UA, UG, US, UZ, VC, VN, ZA, ZM, ZW

Fターム(参考) 4C161 GG11

专利名称(译)	电连接元件和内窥镜系统		
公开(公告)号	JP2013539382A	公开(公告)日	2013-10-24
申请号	JP2013525157	申请日	2011-07-25
[标]申请(专利权)人(译)	奥林匹斯冬季和IBE有限公司		
申请(专利权)人(译)	奥林巴斯Vinter UND IBEE有限公司		
[标]发明人	ユルゲンストルステン		
发明人	ユルゲンストルステン		
IPC分类号	A61B1/00 A61B1/06 G02B23/24		
CPC分类号	A61B1/00124 A61B1/00112 A61B1/00114 A61B1/042 A61B1/06 A61B1/0669 A61B1/0684 G02B23/2461 G02B23/2476 G02B23/2484 H01R4/00		
FI分类号	A61B1/00.300.B A61B1/06.Z G02B23/24.B		
F-TERM分类号	2H040/CA02 2H040/CA11 2H040/DA52 4C161/GG11		
优先权	102010039731 2010-08-25 DE		
其他公开文献	JP2013539382A5 JP5619285B2		
外部链接	Espacenet		

摘要(译)

本发明利用内窥镜(1)的光学系统中的近端区域中的光连接内窥镜(1)的侧面或可连接至内窥镜(1)。设计用于引入的光源(15)，特别是用于向LED光源供应电流的电连接元件(10)，包括本发明的电连接元件(10)的内窥镜系统，以及使用方法。关于本发明的连接元件(10)被设计为预成形的扁平形状的本体，其中电连接元件(10)具有纵向延伸部(11a)；该成形的本体在至少多个部分中弯曲。其具有一定的形状，并且被设计为附接到内窥镜(1)以便紧密粘附并包围内窥镜(1)，并且模制体连接到电源。电线(18a, 17b)，在成型体的近端区域具有电接触面(17a, 17b)，在远侧区域具有电接触面(13a, 13b)，用于与光源(15)连接。它的特征在于具有18b)。

Fig. 4

